

ESPACIO ESCÉNICO Y NECESIDADES TÉCNICAS

Espacio a la italiana

10 metros de boca x 10 metros de fondo x 7 de alto + 1 metros de hombros

Cámara negra + Telón de boca

SONIDO

- Equipo de sonido suficiente para cubrir el aforo con una presión mínima de 90db spl, compuesto de cajas de dos vías mas subgraves, Frontfill y delay si por cobertura fuese necesario.
- 2 monitores en 1 envíos tipo cuña de 2" + 12" con sus correspondientes amplificadores.
- Una consola de mezclas digital para utilizar 2 CH mono y 1 CH estereo con Cuatro, EQ 3/8 en salidas, y 1 efectos (rever).
- 2 puntos de intercom 1 Control de sonido y luces y 1 en caja o cabina

ILUMINACION

7 recortes 25/50

18 PC 1000

8 Fresnel

10 PAR 64 CP 62

4 Cuarzos

3 ó 4 varas de luces

48 canales de dimers

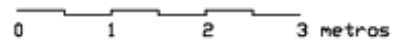
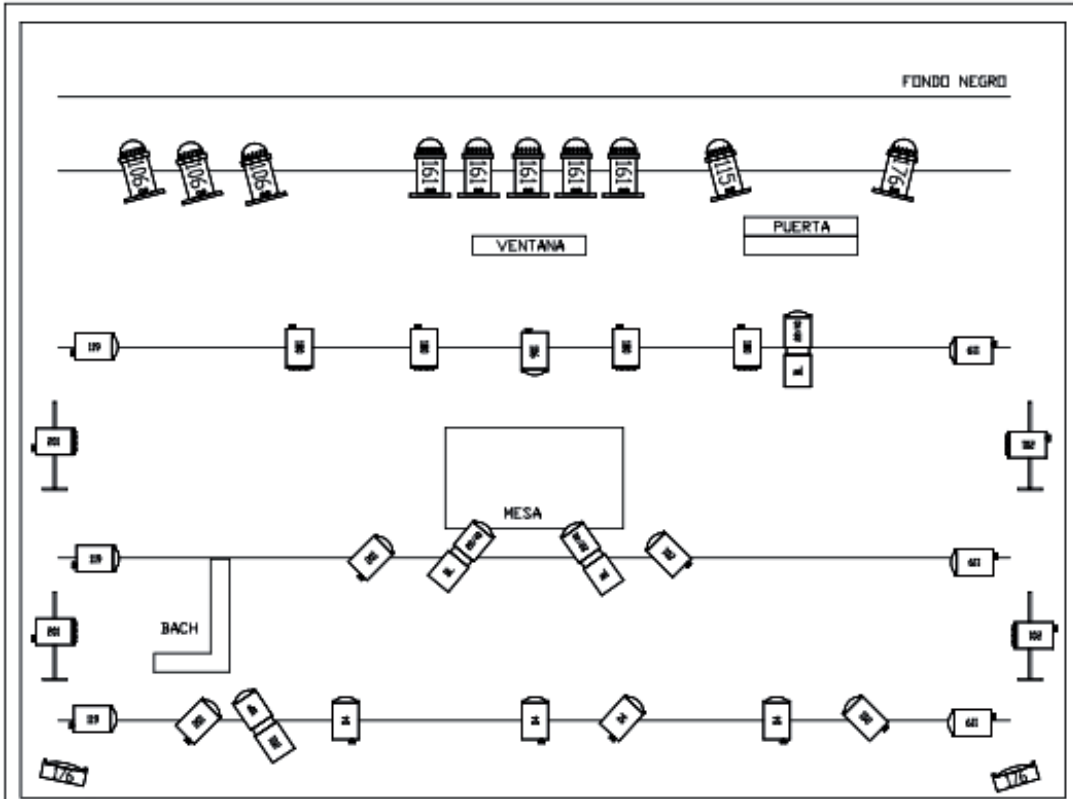

LEYENDA

	RECORTES 25/30 (7)
	PC 1000 (18)
	FRESNEL 1000 (8)
	PAR 64 CP62 (10)
	CUARZO (4)

TIC TAC POE	
Recinto:	ESPACIO OPTIMO
Compañía:	CIA LA MURGA
Dirección:	ALFREDO AVILA
Iluminación:	Jesús Martínez García
Escenografía:	LA MURGA
Dibujo:	Jesús Martínez García
Escala:	GRAFICA
Ruta:	D/Dac/producciones/tictacpoe